

LEAN SHEET METAL VOLUTE ST V 20 120

Estrattore di fumo con chiocciola in **lamiera**.
 Perfetto design, economica, facile da applicare.
 Lean volute è adatta per le piccole stufe
 economiche

Fume extractor with **sheet metal** housing.
 Perfect design, economical, easy to assemble.
 Lean volute is suitable for small & economic
 pellet stoves

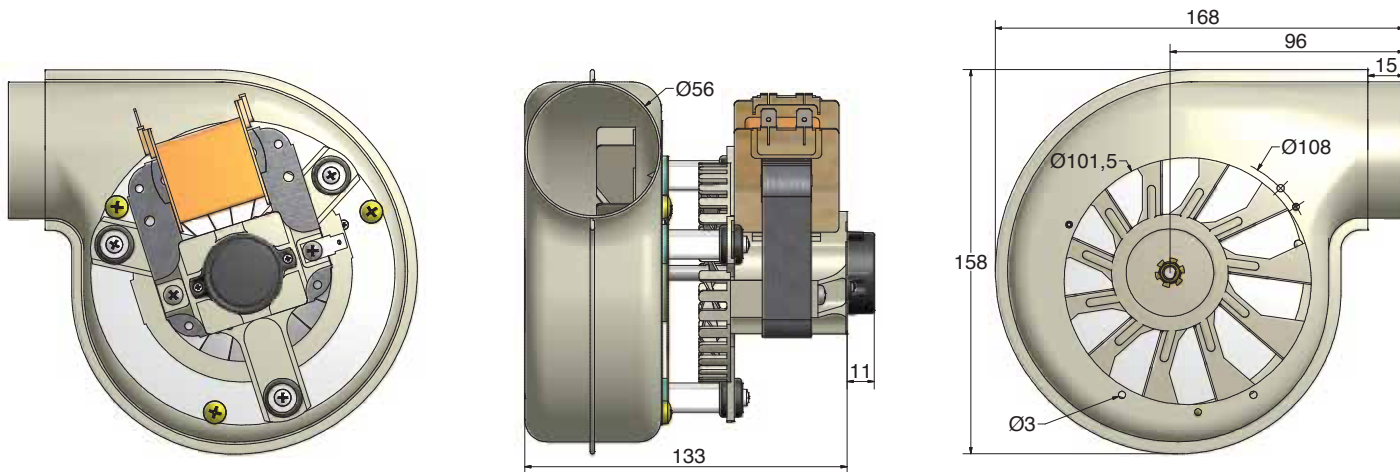

ST V 20 motori a poli schermati, cuscinetti a sfere
 per alte temperature. Grado di Protezione IP 20.
 Temperatura ambiente di esercizio -25/+75 °C.
 Il sensore di regolazione velocità, le guarnizioni isolanti
 in silicone sono opzionali

ST V 20 shaded-pole motors, shielded ball bearings
 for high temperatures. IP 20 Protection.
 Operating ambient temperature -25/+75 °C.
 Optional speed sensor, insulating silicone rubber-ring

Modello	Ø Ventola	Foratura accoppiamento	Potenza assorbita [W] Corrente assorbita [A]	Velocità rpm	Pressione Max [Pa]	Portata Max [m ³ /h]
Model	Ø Fan	Drilling connection	Input power [W] Input current [A]	Speed rpm	Max Pressure [Pa]	Max flow rate [m ³ /h]
ST V 20 - V.230/50	120 x 16	165,5-2x98,25	38 W / 0,34 A	2850	215	104

ST V 20 120.16 SHEET METAL

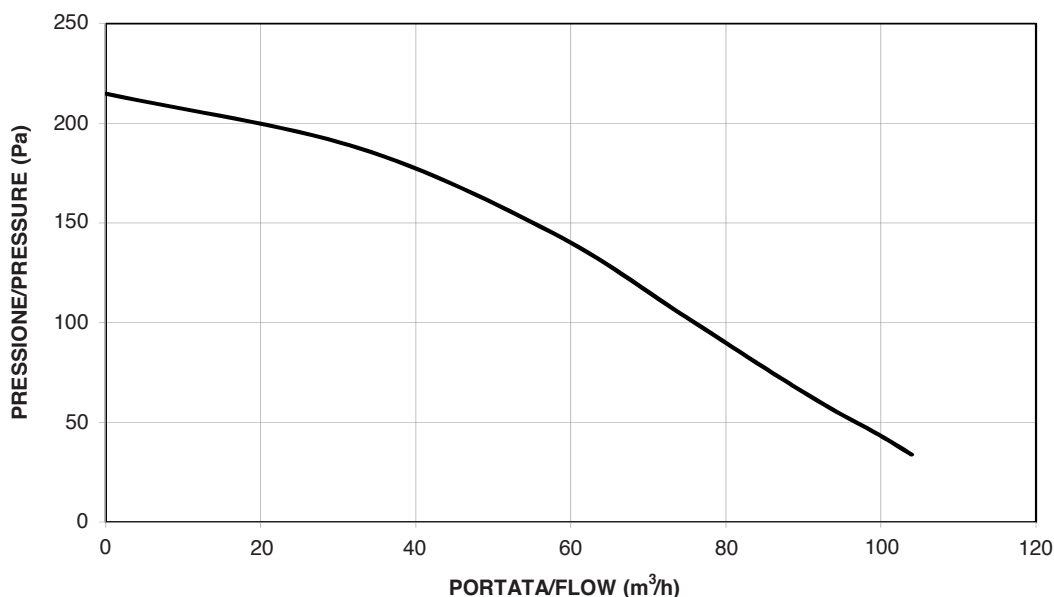

“Le illustrazioni hanno solo scopo dimostrativo e non costituiscono obbligo di fedele riproduzione. Caratteristiche, dimensioni, pesi e misure non sono vincolanti. AACO si riserva il diritto di apportare le modifiche che ritiene indispensabili al fine di migliorare i propri prodotti.”



“The illustrations are for demonstration purposes only and do not constitute obligation to faithful reproduction. Characteristics, dimensions, weights and measures are not binding. AACO reserves the right to make any changes deemed necessary to improve its products”

LEAN ALUMINIUM VOLUTE ST V 20 120

Estrattore di fumo con chiocciola **alluminio**.
 Perfetto design, economica, facile da applicare.
 Lean volute è adatta per le piccole stufe.
 Chiusura a tenuta fumi su richiesta

Fume extractor with die cast **aluminum**
 housing. Perfect design, economical, easy to
 assemble. Lean volute is suitable for small
 stoves. Smoke-tight sealing on request

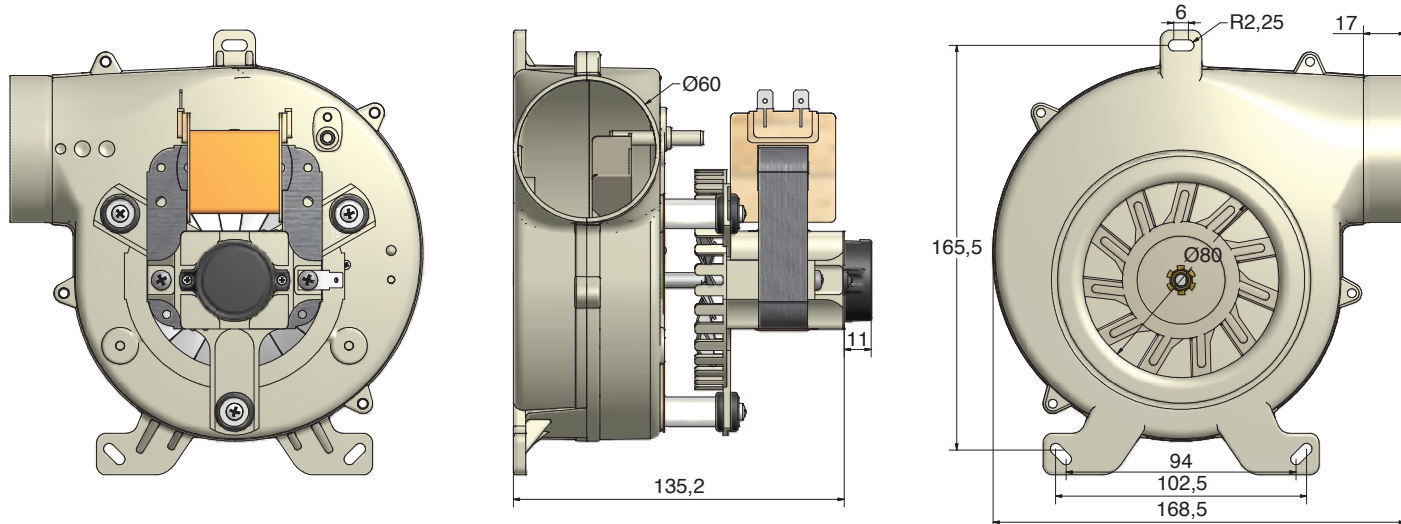

ST V 20 motori a poli schermati, cuscinetti a sfere
 per alte temperature. Grado di Protezione IP 20.
 Temperatura ambiente di esercizio -25/+75 °C.
 Il sensore di regolazione velocità, le guarnizioni isolanti
 in silicone sono opzionali

ST V 20 shaded-pole motors, shielded ball bearings
 for high temperatures. IP 20 Protection.
 Operating ambient temperature -25/+75 °C.
 Optional speed sensor, insulating silicone rubber-ring

Modello	Ø Ventola	Foratura accoppiamento	Potenza assorbita [W] Corrente assorbita [A]	Velocità rpm	Pressione Max [Pa]	Portata Max [m³/h]
Model	Ø Fan	Drilling connection	Input power [W] Input current [A]	Speed rpm	Max Pressure [Pa]	Max flow rate [m³/h]
ST V 20 - V.230/50	120 x 16	165,5-2x98,25	38 W / 0,34 A	2820	216	112

ST V 20 120.16 ALUMINIUM

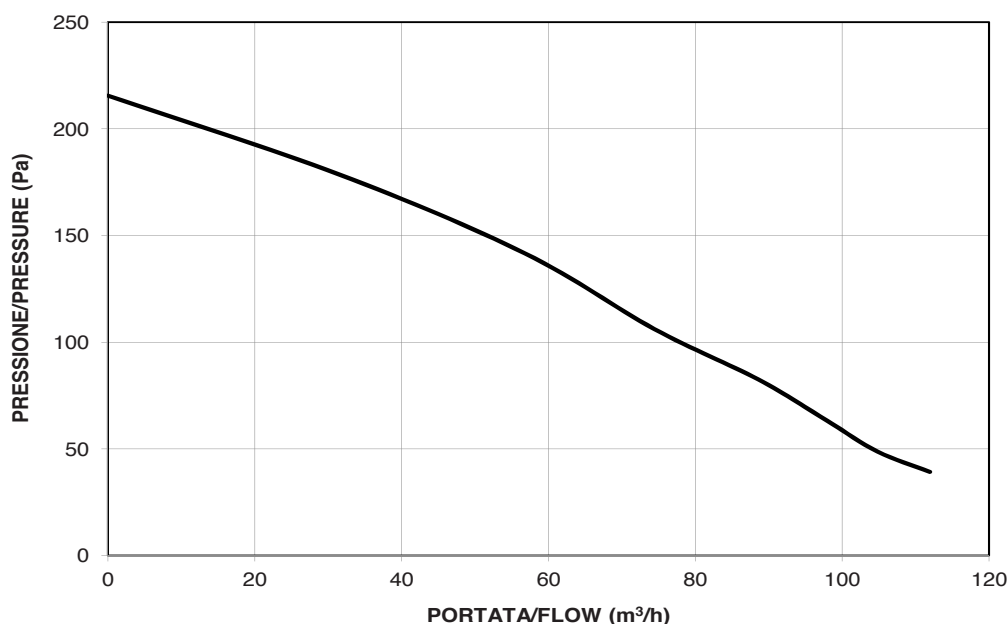

“Le illustrazioni hanno solo scopo dimostrativo e non costituiscono obbligo di fedele riproduzione. Caratteristiche, dimensioni, pesi e misure non sono vincolanti. AACO si riserva il diritto di apportare le modifiche che ritiene indispensabili al fine di migliorare i propri prodotti.”



“The illustrations are for demonstration purposes only and do not constitute obligation to faithful reproduction. Characteristics, dimensions, weights and measures are not binding. AACO reserves the right to make any changes deemed necessary to improve its products”